

# Инструкция по установке





## Jetour T1

(2025-)



Арт.: F.0916.001

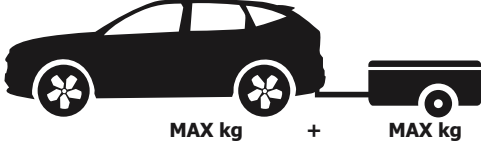





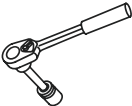

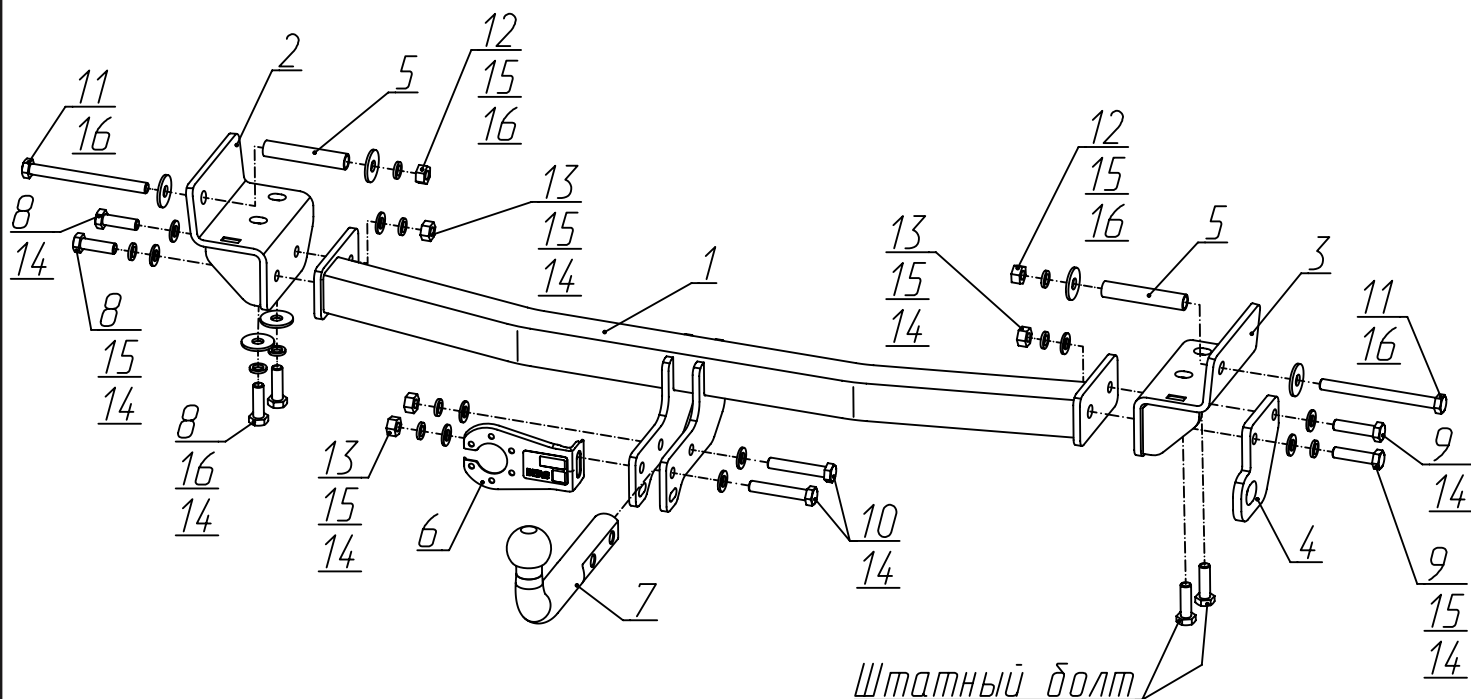

Тип шара - «А»

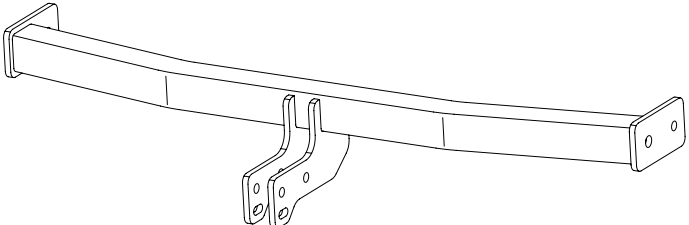
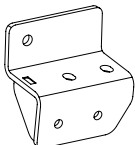
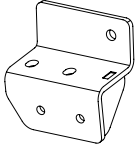
	 <p>1800 kg</p>	 <p>75 kg</p>	<p>D = 10 kN</p>
$D \text{ (kN)} = \frac{\text{MAX kg} \times \text{MAX kg}}{\text{MAX kg} + \text{MAX kg}} \times 0,00981$ 	<p>Jetour T1 (2025-)</p>  		

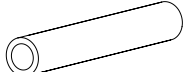
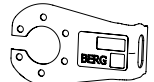
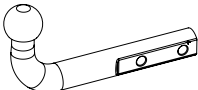
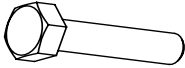
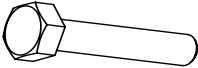
# Используемый инструмент:

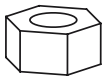
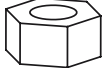
	 S - 19.	 Wrench	19 mm.
-----------------------------------------------------------------------------------	-------------------------------------------------------------------------------------------	------------------------------------------------------------------------------------------	--------

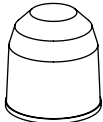

<b>1</b>	x1	Балка	
<b>2</b>	x1	Кронштейн левый	
<b>3</b>	x1	Кронштейн правый	
<b>4</b>	x1	Петля	
<b>5</b>	x2	Втулка	
<b>6</b>	x1	Кронштейн под розетку	
<b>7</b>	x1	Крюк	
<b>8</b>	x4	M12x1,25x40	
<b>9</b>	x2	M12x1,25x50	
<b>10</b>	x2	M12x1,25x70	
<b>11</b>	x2	M12x140	
<b>12</b>	x2	M12	
<b>13</b>	x4	M12x1,25	
<b>14</b>	x10	Ø 12	
<b>15</b>	x10	Ø 12	
<b>16</b>	x6	Ø 12 увел.	
<b>17</b>	x1	Защитный колпачок	

**1**



**Демонтировать штатную буксировочную петлю (петля в дальнейшем не используется).**

**2**



**Установить втулки (5) в отверстия в лонжеронах.**

**3**



**Установить кронштейн левый (2) к штатным резьбовым отверстиям с помощью болтов М12х1,25х40 (8), шайб 12 пружинных (15) и шайб 12 увел. (16).**

**4**



**Установить кронштейн правый (3) к штатным резьбовым отверстиям с помощью штатных болтов крепления буксировочной петли.**

**5**



Дополнительно закрепить кронштейны (2, 3) болтами М12х140 (11), шайбами 12 увел. (16), шайбами пружинными 12 (15) и гайками М12 (12).

**6**

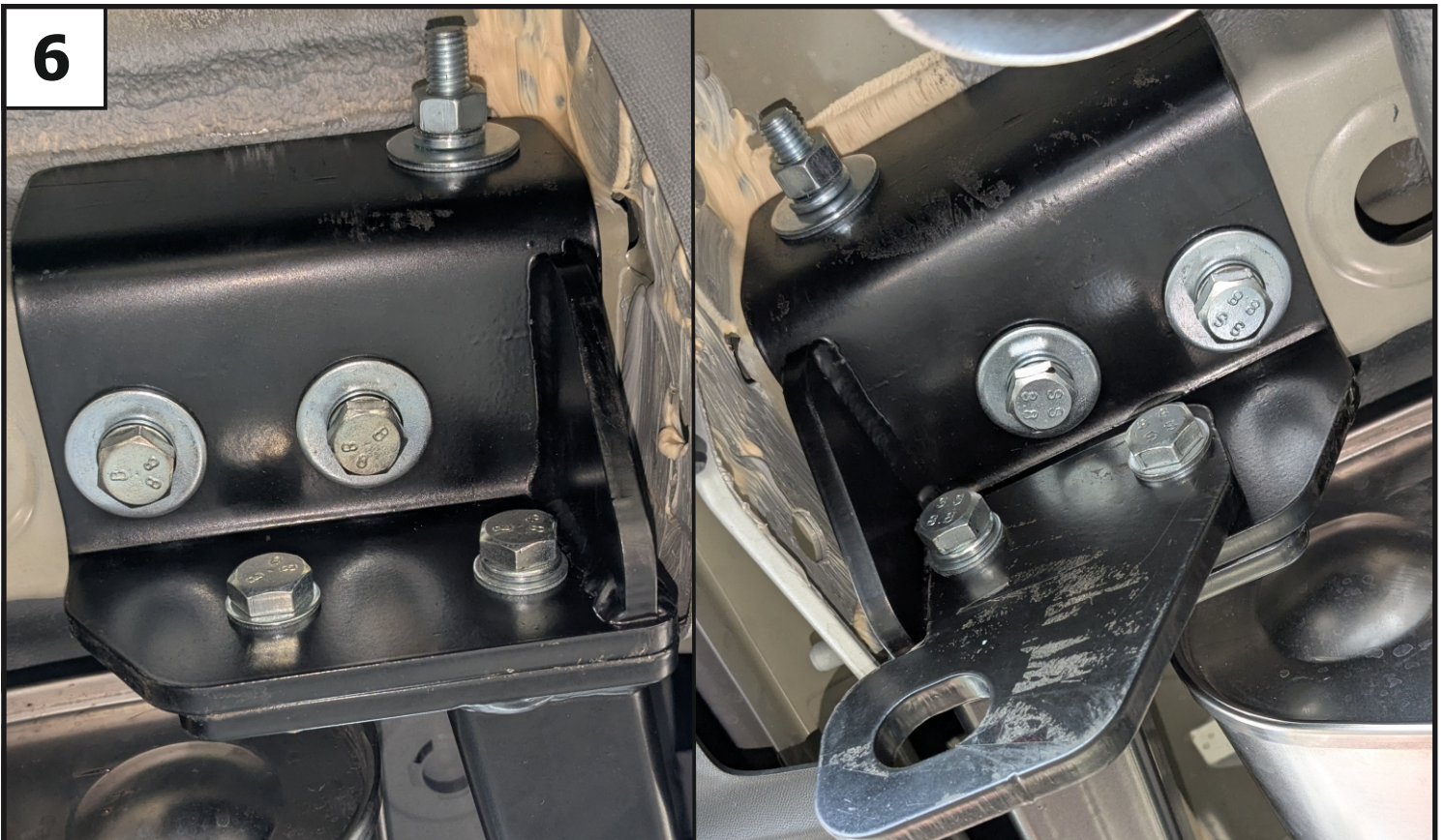

Закрепить балку (1) к установленным кронштейнам (2, 3):

- С левой стороны - закрепить с помощью болтов М12х1,25х40 (8) шайб 12 пружинных (15), шайб 12 (14) и гайки М12х1,25 (13)
- С правой стороны - закрепить совместно с петлей (4) с помощью болтов М12х1,25х50 (9), шайб 10 пружинных (15), шайб 12 (14) и гайки М12х1,25 (13).

**7**

**Затянуть все резьбовые соединения: сначала балку с кронштейнами, затем кронштейны к лонжеронам. Моменты затяжки: M12=81 Нм.**

**8**

**Установить кронштейн под розетку (6) и крюк (7), с помощью болтов M12x1,25x70 (10), шайб 12 пружинных (15), шайб 12 (14) и гаек M12x1,25 (13). Затянуть резьбовые соединения. Момент затяжки: M12=81 Нм.**